

Ausbau ([Wiedereinbau](#))

Das Fahrzeug auf die Hebebühne fahren.

Prüfen, ob der Zündschlüssel auf "STOP" steht, dann Minuskabel (-) von der Batterie abklemmen.

	Bezeichnung	Steckverbinder
-	Batterie	Siehe A1B BATTERIE (MINUS BATTERIE)

Kühlkreis der Klimaanlage entleeren

Arbeit. 0010T84 KÜHLFLÜSSIGKEIT DER KLIMAAANLAGE ENTWASSERN UND NACHFÜLLEN.

Mit dem Ausbau fortfahren

Arbeit. 4450B04 VORDERES RECHTES RAD A.U.E..

Mit dem Ausbau fortfahren

Arbeit. 7055B54 UNTERE MOTORABDECKUNG / SCHUTZ A.U.E..

Mit dem Ausbau fortfahren

Arbeit. 5040A20 KLIMAKOMPRESSOR A.U.E., GGF. ÖL NACHFÜLLEN.

Mit dem Ausbau fortfahren

Arbeit. 5040A26 SUPPORT DES KOMPRESSORS DER KLIMAAANLAGE A.U.E..

Mit dem Ausbau fortfahren

Arbeit. 1016A40 DECKEL FÜR ZÜNDSPULEN AM ZYLINDERKOPF A.U.E..

Mit dem Ausbau fortfahren

Arbeit. 1076A48 WÄRMEDÄMMUNG VOM KATALYSATOR A.U.E..

1. Elektrischen Anschluss der hinteren rechten Lambdasonde am Katalysator trennen und vom Haltebügel befreien.

	Bezeichnung	Steckverbinder
1	Lambdasonde am Katalysator -2	Siehe K18 LAMBDA-SONDE AUF KATALYSATOR 2 (ELEKTRISCHE ANLAGE)

1. Elektrischen Anschluss der linken Lambdasonde trennen und Sonde vom Haltebügel befreien.

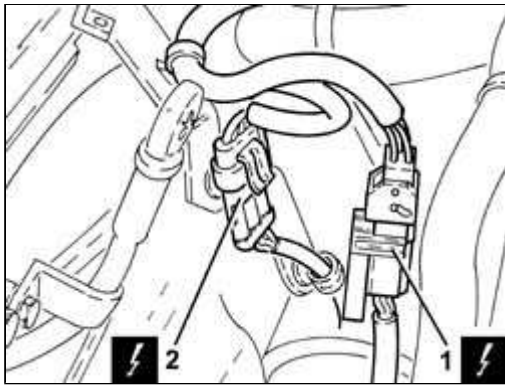

	Bezeichnung	Steckverbinder
1	Lambdasonde (Vorkatalysator)	Siehe K15 LAMBASONDE AUF VORKATALYSATOR RECHTS-

2. Elektrischen Anschluss der hinteren linken Lambdasonde am Katalysator trennen und vom Haltebügel befreien.

	Bezeichnung	Steckverbinder
2	Lambdasonde am Katalysator	Siehe K17 LAMBASONDE AUF KATALYSATOR (ELEKTRISCHE ANLAGE)

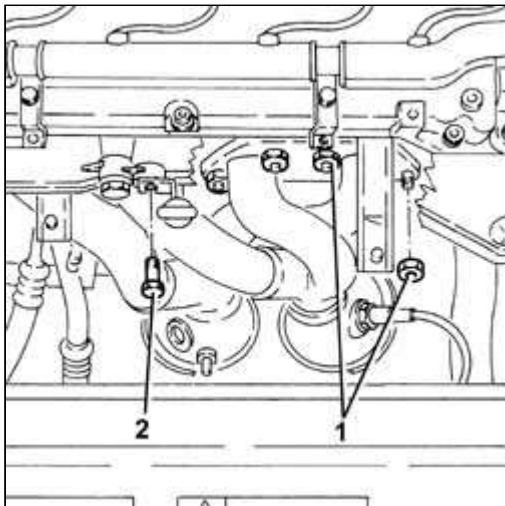

1. Befestigungsmuttern des Katalysators am Zylinderkopf abschrauben.

2. Befestigungsschraube der Führungsleitung für den Ölpeilstab am starren Rohr der Eingangsleitung zur Wasserpumpe lösen.

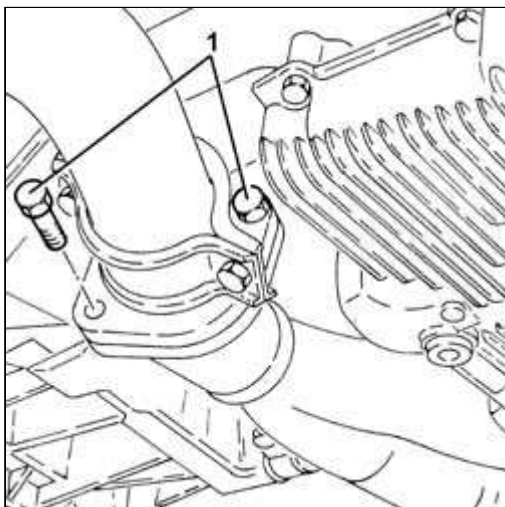





1. Befestigungsschrauben des Katalysators am vorderen Abschnitt der Abgasleitung herauschrauben.

1. Katalysator (1a) komplett mit Lambdasonden (1b) entfernen.

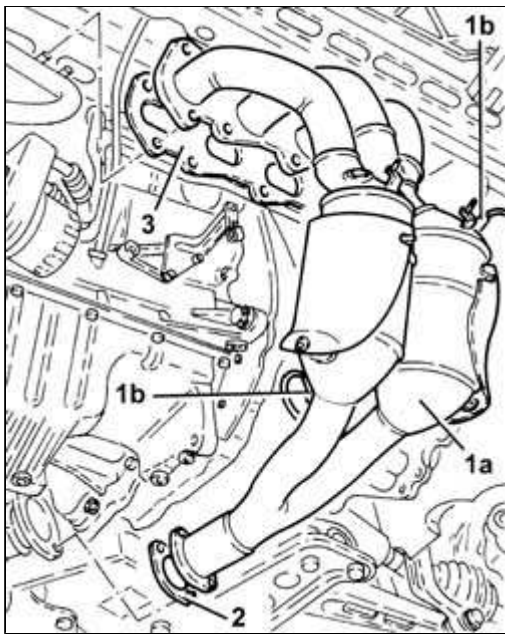
2. Dichtung zwischen Katalysator und vorderem Abschnitt der Abgasleitung entfernen.

3. Dichtung zwischen Katalysator und Zylinderkopf entfernen.





 Wiedereinbau ([Ausbau](#) )

Katalysator komplett mit Dichtungen wieder einbauen.

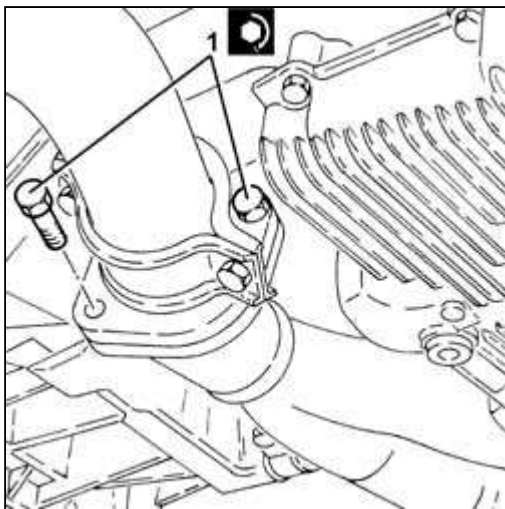
1. Befestigungsschrauben des Katalysators am vorderen Abschnitt der Abgasleitung nach Moment anziehen.



	Befestigung	Bauteil	Ø	Wert (daNm)
1	Schraube	KATALYSATOR (EN)	M8	(Seite vorderer Abschnitt Abgasleitung) 2,3 ÷ 2,8

1. Befestigungsschraube der Führungsleitung für den Ölpeilstab am starren Rohr der Eingangsleitung zur Wasserpumpe anziehen.

2. Muttern zur Befestigung des Katalysators am Zylinderkopf mit dem vorgeschriebenen Moment anziehen.

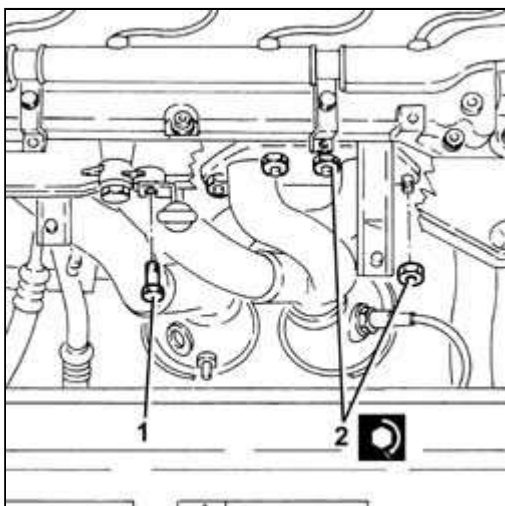

	Befestigung	Bauteil	Ø	Wert (daNm)
2	Mutter	KATALYSATOR (EN)	M8	(Seite Zylinderkopf) 2,3 - 2,8

Elektrischen Anschluss der hinteren linken Lambdasonde am Katalysator anschliessen und am Haltebügel befestigen.

Elektrischen Anschluss der linken Lambdasonde anschliessen und am Haltebügel befestigen.

Elektrischen Anschluss der hinteren rechten Lambdasonde am Katalysator anschliessen und am Haltebügel befestigen.

Mit dem Wiedereinbau fortfahren

Arbeit. 1076A48 WÄRMEDÄMMUNG VOM KATALYSATOR A.U.E..

Mit dem Wiedereinbau fortfahren

Arbeit. 1016A40 DECKEL FÜR ZÜNDSPULEN AM ZYLINDERKOPF A.U.E..

Mit dem Wiedereinbau fortfahren

Arbeit. 5040A26 SUPPORT DES KOMPRESSORS DER KLIMAAANLAGE A.U.E..

Mit dem Wiedereinbau fortfahren

Arbeit. 5040A20 KLIMAKOMPRESSOR A.U.E., GGF. ÖL NACHFÜLLEN.

Mit dem Wiedereinbau fortfahren

Arbeit. 7055B54 UNTERE MOTORABDECKUNG / SCHUTZ A.U.E..

Mit dem Wiedereinbau fortfahren

Arbeit. 4450B04 VORDERES RECHTES RAD A.U.E..

Kühlkreis der Klimaanlage füllen

Arbeit. 0010T84 KÜHLFLÜSSIGKEIT DER KLIMAAANLAGE ENTWASSERN UND NACHFÜLLEN.

Batterieminuspol (-) anschließen.

Das Fahrzeug von der Hebebühne fahren.